

GSタイプ

GS-Mタイプ

▶ 使用例

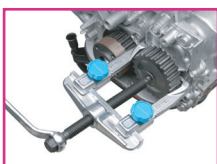

## GS・GS-M

### ■ スライドギヤープーラ

SLIDING GEAR PULLER,GS Type

▶ 特長

- 爪が平行にスライドする為狭所作業に威力を発揮致します。
- 爪をセットし直すだけで外掛と内掛の両方に対応できます。
- 爪の位置固定はノブを回すだけで簡単に行えます。
- GS-M型は爪の届く範囲が長く、おねじも適切な長さがあり、効率的な作業が行なえます。特にモーター等の分解作業に最適です。

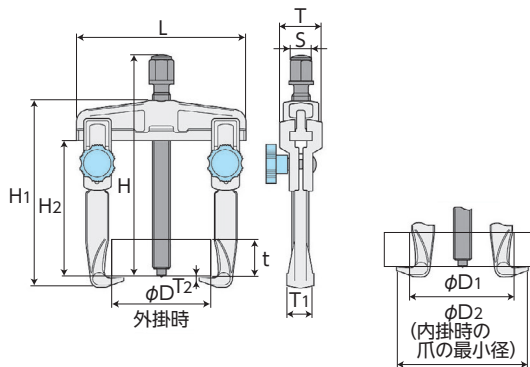

| 種類              | 品番       | 寸法(mm)   |          |     |      |     |     |     |     |    |    |      |     |           |    | 保証<br>荷重<br>(kN) | 質量<br>(kg) | メーカー希望<br>小売価格 |
|-----------------|----------|----------|----------|-----|------|-----|-----|-----|-----|----|----|------|-----|-----------|----|------------------|------------|----------------|
|                 |          | 被引抜物の大きさ |          |     |      | L   | H   | H1  | H2  | T  | S  | T1   | T2  | おねじ<br>外径 |    |                  |            |                |
|                 |          | 外掛時の外径D  | 内掛時の内径D1 | D2  | 最大幅t |     |     |     |     |    |    |      |     |           |    |                  |            |                |
| ギヤープーラ<br>(2本爪) | 標準 GS90  | 15~90    | 70~140   | 91  | 100  | 136 | 170 | 142 | 103 | 35 | 17 | 21.5 | 3   | 14        | 45 | 1                | 8,380      |                |
|                 | GS120    | 20~120   | 70~180   | 94  |      | 176 |     | 148 |     |    |    |      |     |           |    | 1.2              | 10,930     |                |
|                 | GS160    | 25~160   | 100~220  | 126 | 155  | 220 | 240 | 212 | 160 | 43 | 19 | 26   | 4.5 | 18        | 60 | 2.6              | 17,120     |                |
|                 | GS200    | 25~200   | 100~260  | 128 |      | 260 |     | 218 |     |    |    |      |     |           |    | 2.9              | 28,350     |                |
| ギヤープーラ<br>(3本爪) | 標準 GS90M | 15~90    | 70~140   | 91  | 175  | 136 | 245 | 217 | 178 | 35 | 17 | 21.5 | 3   | 14        | 45 | 1.6              | 10,640     |                |
|                 | GS120M   | 20~120   | 70~180   | 94  |      | 176 |     | 223 |     |    |    |      |     |           |    | 1.8              | 13,330     |                |
|                 | GS160M   | 25~160   | 100~220  | 126 | 305  | 220 | 390 | 362 | 310 | 43 | 19 | 26   | 4.5 | 18        | 60 | 4.1              | 21,840     |                |
|                 | GS200M   | 25~200   | 100~260  | 128 |      | 260 |     | 368 |     |    |    |      |     |           |    | 4.4              | 32,860     |                |

## GS-T・GS-TM

### ■ スライドギヤープーラ薄爪型

SLIDING GEAR PULLER,GS-T Type

▶ 特長

- 薄爪は爪を掛けるスペースが少なく、従来タイプでは使用出来なかった所で威力を発揮致します。

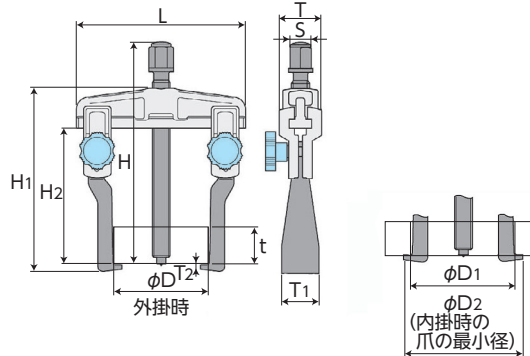

GS-Tタイプ

GS-TMタイプ

| 種類              | 品番        | 寸法(mm)   |          |     |      |     |     |     |     |    |    |    |     |           |    | 保証<br>荷重<br>(kN) | 質量<br>(kg) | メーカー希望<br>小売価格 |
|-----------------|-----------|----------|----------|-----|------|-----|-----|-----|-----|----|----|----|-----|-----------|----|------------------|------------|----------------|
|                 |           | 被引抜物の大きさ |          |     |      | L   | H   | H1  | H2  | T  | S  | T1 | T2  | おねじ<br>外径 |    |                  |            |                |
|                 |           | 外掛時の外径D  | 内掛時の内径D1 | D2  | 最大幅t |     |     |     |     |    |    |    |     |           |    |                  |            |                |
| ギヤープーラ<br>(2本爪) | 標準 GS90T  | 20~90    | 80~140   | 91  | 100  | 136 | 170 | 137 | 103 | 35 | 17 | 28 | 2.7 | 14        | 20 | 1.1              | 8,690      |                |
|                 | GS120T    | 25~120   | 80~180   | 94  |      | 176 |     | 143 |     |    |    |    |     |           |    | 1.3              | 11,210     |                |
|                 | GS160T    | 30~160   | 110~220  | 131 | 155  | 220 | 240 | 211 | 160 | 43 | 19 | 32 | 3.5 | 18        | 35 | 2.9              | 17,550     |                |
|                 | GS200T    | 30~200   | 110~260  | 133 |      | 260 |     | 216 |     |    |    |    |     |           |    | 3.2              | 28,750     |                |
| ギヤープーラ<br>(3本爪) | 標準 GS90TM | 20~90    | 80~140   | 91  | 175  | 136 | 245 | 212 | 178 | 35 | 17 | 28 | 2.7 | 14        | 20 | 1.6              | 10,930     |                |
|                 | GS120TM   | 25~120   | 80~180   | 94  |      | 176 |     | 218 |     |    |    |    |     |           |    | 1.8              | 13,600     |                |
|                 | GS160TM   | 30~160   | 110~220  | 131 | 305  | 220 | 390 | 361 | 310 | 43 | 19 | 32 | 3.5 | 18        | 35 | 4.2              | 22,270     |                |
|                 | GS200TM   | 30~200   | 110~260  | 133 |      | 260 |     | 366 |     |    |    |    |     |           |    | 4.5              | 33,280     |                |